

# Dálkové ovládání centrálního zamykání BENE 301

## Stručný přehled funkcí

- Programovatelné dálkové ovladače
- Vestavěné relé pro parkovací světla, zámky dveří a odemykání kufru
- Nastavitelný 0,5s / 3,5s výstupní impuls
- Nastavitelná výstupní polarita odemčení kufru
- 20 vteřinový impuls dotažení oken

## Obsah balení:

- (1) Řídicí jednotka
- (2) Dálkové ovladače
- (3) Kabeláž a instalační manuál
- (4) LED indikátor

## Tipy a doporučení instalace

NEODPOJUJTE AUTOBATERII VE VOZIDLECH VYBAVENÝCH SRS (AIRBAG), SIGNALIZACE KRÁDEŽE, NEBO JINÉ CITLIVÉ ELEKTRONIKY, ABYSTE PŘEDEŠLI MOŽNÝM KONFLIKTŮM ZAŘÍZENÍ.

Doporučujeme při prověřování okruhů vozu použít multimetr. Předjedete tak poškození elektroniky automobilu a elektronických ovladačů modulu.

Zajistěte, aby se všechna kabelová vedení vyhýbala pohyblivým mechanickým součástem a místům dasahujících vysokých teplot, veškerou kabeláž v těchto místech vhodně ochraňte.

Strana 2

Schéma řídicí jednotky

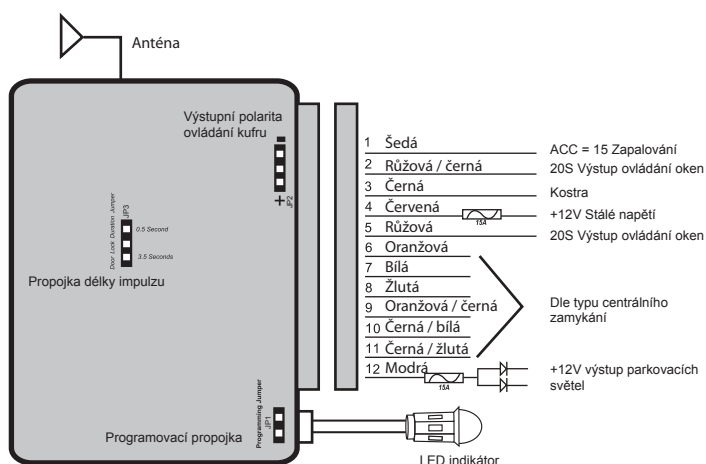

Strana 3

## Popis kabeláže

Viz manuál Vašeho centrálního zamykání

Terminál	Barva	Popis
3	Černá	Najděte vhodné přípojovací místo na karoserii vozu
4	Červená	Připojte k stálému napětí +12V. Vždy použijte pojistku 15A.
5	Růžová	Na vozidlech vybavených elektromagnetickým ovládáním pátých dveří připojte k vodiči elektromagnetu. Dbejte na správnou polaritu ovládání, případně změňte propojkou JP2 na řídicí jednotce.
12	Modrá	Vyhledejte vodič ovládající parkovací světla +12V. V případě, že jsou ovládány záporným napětím -12V použijte relé na otočení polarity

Strana 4

## Typ A Pozitivní ovládání

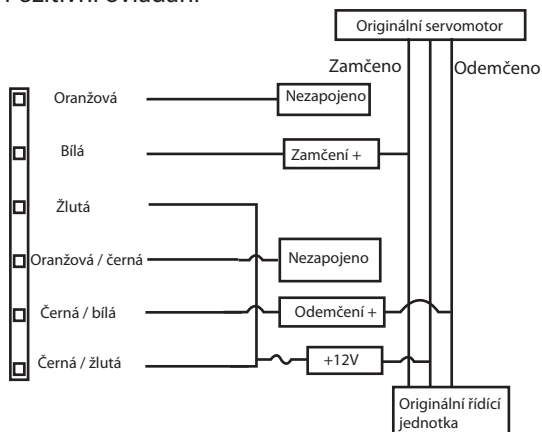

Strana 3

## Typ B Negativní ovládání

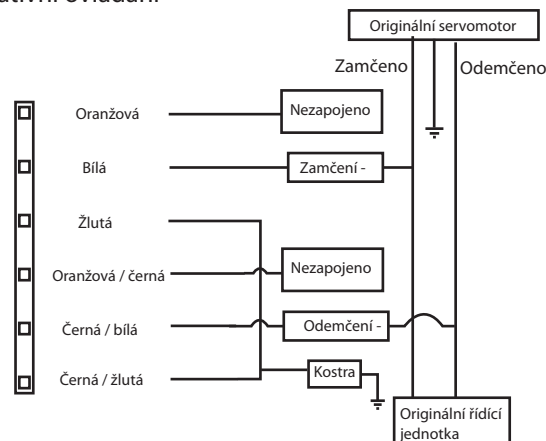

Strana 4

### Typ C Přímé připojení k servomotorům

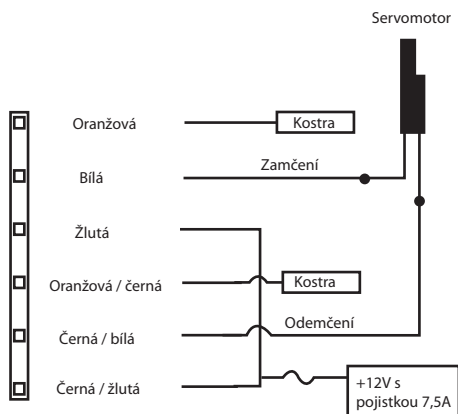

Strana 5

### Typ D Pneumaticky ovládané centrální zamykání

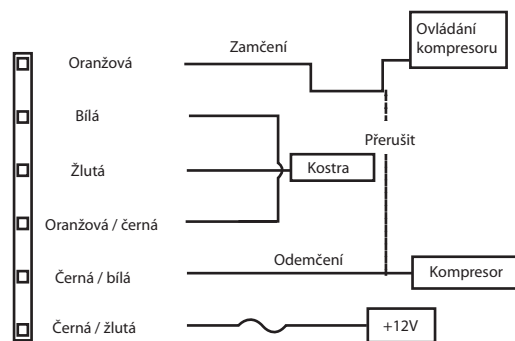

Strana 6

### Typ E Jednodrátové centrální zamykání

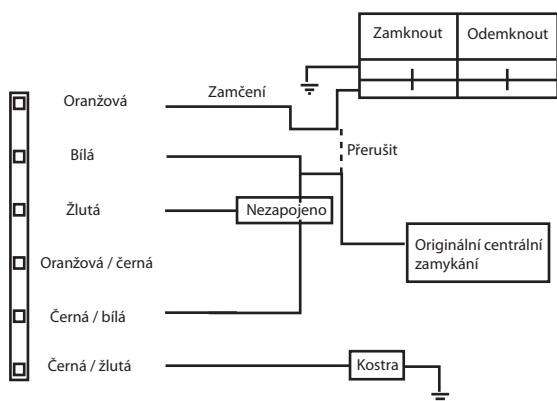

Strana 7

### Programování dálkových ovladačů

Přidání dalších dálkových ovladačů je možno pomocí propojky JP1 na řídicí jednotce. Propojku zkratujeme pomocí vodiče a zároveň zmáčkneme libovolné tlačítko ovladače a poté uvolníme propojku. Tímto způsobem lze přidat až 4 nové ovladače.

### DŮLEŽITÉ UPOZORNĚNÍ – čtěte pozorně:

Vyvinuli jsme veškeré úsilí, aby byly informace v manuálu správné. Při objednávání příslušenství je nutné zkontrolovat u svého prodejce, zda souhlasí objednané příslušenství s designem, funkcemi a barvou vhodnou pro Vaše vozidlo. Vyobrazení uvedené v manuálu má pouze informativní charakter a může se lišit od skutečnosti v důsledku nepřesnosti tisku / zobrazení. Vyhrazujeme si právo kdykoli a bez předchozího upozornění změnit informace týkající se cen, barev, materiálů, vybavení, a jiných modelových úprav. V rozsahu povoleném zákonem, neneseme odpovědnost za jakékoli škody, ztráty nebo náklady vzniklé v důsledku spoléhání se na tuto brožuru.

**BENEF**